

Feu clignotant Type CTL 900

Feu clignotant pour installation fixe à l'extérieur.

Les fonctions permanent et clignotant peuvent être réglées pour la version clignotant en sélectionnant la connexion du conducteur pôle (AC) ou du pôle positif (DC).

Utiliser comme indicateur d'avertissement, état ou d'attention pour les machines ou bâtiments.

Egalement disponible en modèle acoustique avec sirène intégrée (72 dB(A)1m ; sur demande).



Données techniques

Base	Polyamid (PA)
Capot	Polycarbonat (PC)
Protection	IP 54 (feu) IP 30 (modèle acoustique)
Poids	80 - 320g (selon modèle)
Température	-10°C à +40°C
Effets lumineux	LED Feu permanent/clignotant
Fixation	avec 3 vis à travers le fond du boîtier

Consommation de courant

	LED
12V DC	0.32A
24V DC	0.32A
12V AC	0.32A
24V AC	0.32A
110V AC	0.75A
240V AC	0.75A

Exécutions et accessoires

Couleur base	gris
Couleurs capot	orange, jaune, rouge, vert, bleu
Tensions	voir tableau de courants

Indications de commande

No. commande	S-CTL-900-cc-uuuu		
Couleur capot (cc)	OR orange	RD rouge	
	GN vert	YE jaune	
Tension (uuuu)	1224	12/24V AC/DC	
	230	90/240V AC	

Vue CTL 900

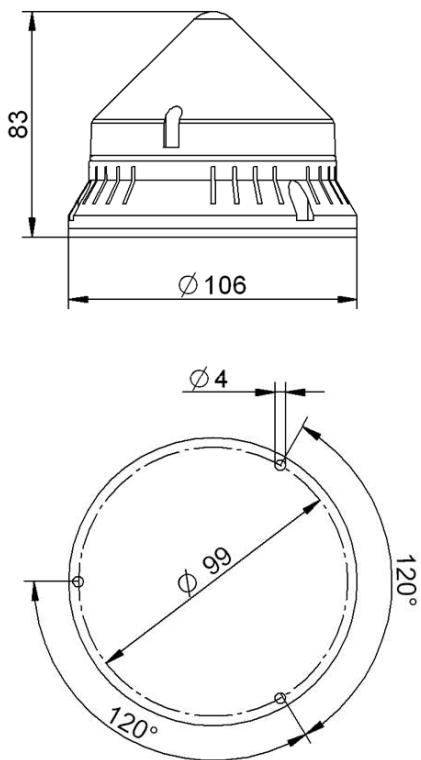

Hugentobler Spezialleuchten AG

Brunnenwiesenstrasse 14

CH - 8570 Weinfelden

Tel. +41 71 626 20 40

info@spezialleuchten.ch

www.spezialleuchten.ch



Feux de signalisation et d'alarme



**Feux spéciaux pour la navigation
aérienne et maritime**



Feux de sécurité pour tunnels